

BARRFAB
technology for life

APAIXONADA PELA VIDA.



SISTEMAS DE

ESTATÍSTICAS

BARRPORT

Numerosas inovações, alta tecnologia, determinação e entusiasmo têm sido o segredo para o crescimento e sucesso da Barrfab. Com 20 anos de experiência e conhecimento em Mesas Cirúrgicas, a Barrfab possui uma longa história sem precedentes. Estabelecida em 1998, a Barrfab desenvolve Mesas Cirúrgicas e acessórios altamente precisos e com a máxima confiabilidade. Os nossos produtos atuam em inúmeros hospitais e clínicas de renome - aos nossos clientes oferecemos soluções inovadoras e eficazes. Com entusiasmo e know-how técnico, com determinação e aprimoramento contínuo, com colaboradores experientes - e acima de tudo - juntamente com os nossos clientes e parceiros, a Barrfab cresceu de uma pequena empresa para uma líder de mercado em Mesas Cirúrgicas no Brasil. Agradecemos a todos vocês que também fazem parte desta história de sucesso.

BARRFAB, 20 ANOS APAIXONADA PELA VIDA.

Numerous innovations, high technology, determination and enthusiasm have been the key to Barrfab's growth and success. With 20 years of experience and knowledge in surgical tables, Barrfab has a long and unprecedented history. Established in 1998, Barrfab develops highly accurate surgical tables and accessories with the utmost reliability. Our products operate in numerous renowned hospitals and clinics, we offer to our customers innovative and effective solutions. With enthusiasm and technical know-how, determination and continuous improvement, experienced employees, and mainly through its customers and partners, BARRFAB has grown from a small company to a market leader in Surgical Tables in Brazil. We thank all of you who are also part of this success story!

20 YEARS IN LOVE WITH LIFE.

Numerosas innovaciones, alta tecnología, determinación y entusiasmo han sido el secreto para el crecimiento y éxito de BARRFAB. Con 20 años de experiencia y conocimiento en mesas quirúrgicas, BARRFAB posee una larga historia sin precedentes. Establecida en 1998, BARRFAB desarrolla mesas quirúrgicas y accesorios altamente precisos y con la máxima confiabilidad. Nuestros productos actúan en innumerables hospitales y clínicas de renombre, ofrecemos a nuestros clientes soluciones innovadoras y eficaces. Con entusiasmo y know-how técnico, determinación y perfeccionamiento continuo, colaboradores con gran experiencia, y notablemente a través de sus clientes y partners, BARRFAB creció de una pequeña empresa a una líder de mercado en mesas quirúrgicas en Brasil. ¡Agradecemos a todos ustedes que también forman parte de esta historia de éxito!

20 AÑOS APASIONADA POR LA VIDA.



ESTATIVAS

As estativas BarrPort, representam uma evolução no fluxo de trabalho para a equipe de cuidados médicos. Projetadas para atender as exigências mais críticas e fabricadas com um design moderno, as estativas BarrPort contam com uma ampla linha de produtos e acessórios que simplificam as tarefas diárias nos hospitais, tornando as estações de trabalho mais funcionais, ergonômicas, flexíveis, higiênicas e seguras.

Desenvolvida pela Barrfab, líder nacional a fabricação de equipamentos eletro-médicos, o projeto das estativas BarrPort conta com uma equipe de projetistas com mais de 20 anos de experiência e vivência contínua - tenha certeza que você está adquirindo um produto que simplificará seu dia-a-dia.

BarrPort Supply Systems represent an evolution in the workflow for the healthcare team. Designed to fill the most critical requirements and manufactured with a modern design, BarrPort Supply Systems have a wide range of products and accessories to simplify daily routine in hospitals, making workstations more functional, ergonomic, flexible, hygienic and safe.

Developed by Barrfab, a national leader in the manufacture of electro-medical equipment, BarrPort Supply Systems have a team of designers with over 20 years of experience. Be sure that you are purchasing a product that will simplify your daily activities.

Las Unidades de suministro BarrPort representan una evolución en el flujo de trabajo del equipo Médico. Diseñadas para cumplir con los requisitos más críticos y fabricadas con un diseño moderno, las Unidades de suministro BarrPort cuentan con una amplia gama de productos y accesorios que simplifican las tareas diarias en los hospitales, haciendo estaciones de trabajo más funcionales, ergonómicas, flexibles, higiénicas y seguras.

Desarrollado por BARRFAB, líder nacional como fabricante de equipos electromédicos, las Unidades de suministro BarrPort, cuentan con un equipo técnico con más de 20 años de experiencia continua. Está seguro de que este es un producto que simplificará su día a día.

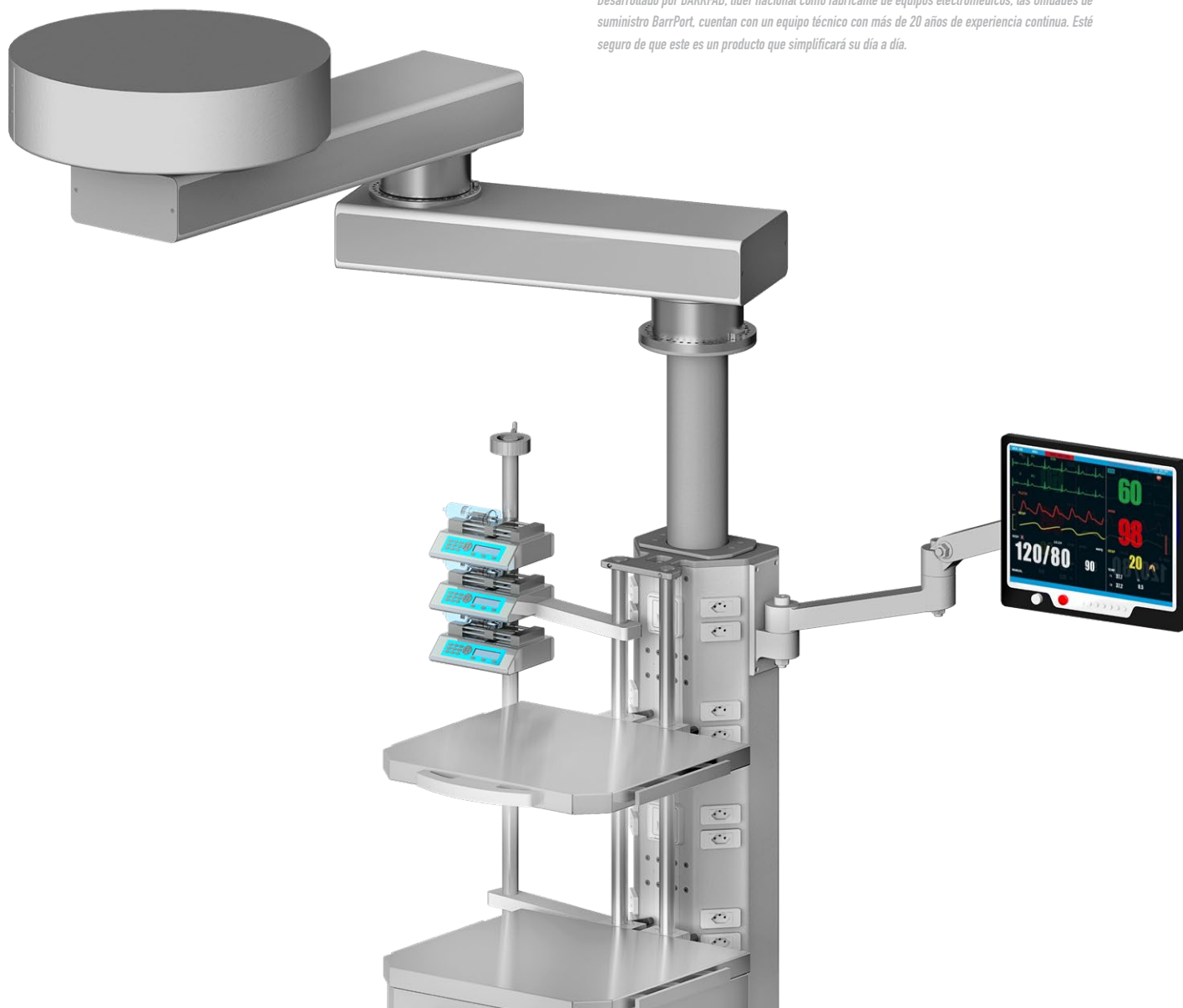

Uma vasta gama de componentes e acessórios como braços para suporte de monitores, prateleiras e gavetas customizadas com capacidade de carga de mais de 80 Kg, hastes para suporte de bombas de infusão e focos para exames podem ser facilmente adicionados, movimentados, retirados conforme necessidades da equipe de cuidados médicos. Equipamentos podem ser facilmente posicionados de forma ergonômica permitindo configurar o ambiente de trabalho ideal. Suporta todos os gases medicinais: O₂, Ar Medicinal, VAC, N₂O, N₂, CO₂ (padrão DISS e engate rápido), assim como conectores AGSS.

A wide range of components and accessories such as arms for support for monitors, shelves and drawers customized with load capacity of more than 80 kg, rods to support infusion pumps and examination points can be easily added, moved and removed, according to healthcare team necessity. Equipment can be easily ergonomically positioned, allowing you to configure the ideal working environment. Supports all medical gases: O₂, Medicinal Air, VAC, N₂O, N₂, CO₂ (DISS standard and quick coupling), as well as AGSS connectors.

Una amplia gama de componentes y accesorios como brazos para soporte para monitores, baldas y cajones personalizados con capacidad de carga de más de 80 kg, varillas para soportar Las bombas de infusión y los puntos de examen que se puede agregar, mover y quitar, según necesite el equipo Médico. El equipo puede ser fácilmente posicionado ergonómicamente, lo que le permite crear el ambiente de trabajo ideal. Soporta todos los gases medicinales: O₂, Aire Medicinal, VAC, N₂O, N₂, CO₂ (estándar DISS y acoplamiento rápido), así como conectores AGSS.

ESTATIVAS

As estativas BarrPort podem ser implementadas em uma grande variedade de ambientes hospitalares como as salas de cirurgia, salas de emergência, recuperação pós-anestésica, unidade de terapia intensiva (UTI), salas de endoscopia além de outras áreas médicas.

BarrPort Supply Systems can be implemented in a wide variety of hospital environments such as operating rooms, emergency rooms, post-anesthetic recovery, intensive care unit (ICU), endoscopy rooms and other medical areas.

Las Unidades de suministro BarrPort se pueden implementar en una amplia variedad de entornos hospitalarios, como quirófanos, salas de emergencia, recuperación post anestésica, unidad de cuidados intensivos (UCI), salas de endoscopia y otras áreas médicas.



Com a segurança exigida pelo trabalho, as estativas BarrPort suportam cargas de até 500kg; braços articulados que podem alcançar mais de 2 metros de raio com um incrível liberdade de giro de até 359 graus; as estativas BarrPort se mostram preparadas para o futuro.

Considering the safety required, BarrPort Supply Systems support loads up to 500kg, with articulated arms that can reach more than 2 meters, with incredible free rotation up to 359 degrees;

BarrPort Supply Systems are ready for the future.

Con la seguridad que requiere el trabajo, las Unidades de suministro BarrPort soportan cargas de hasta 500 kg, cuentan con brazos articulados que pueden alcanzar más de 2 metros de radio con una increíble libertad de rotación hasta 359 grados;

Las Unidades de suministro BarrPort están preparadas para el futuro.

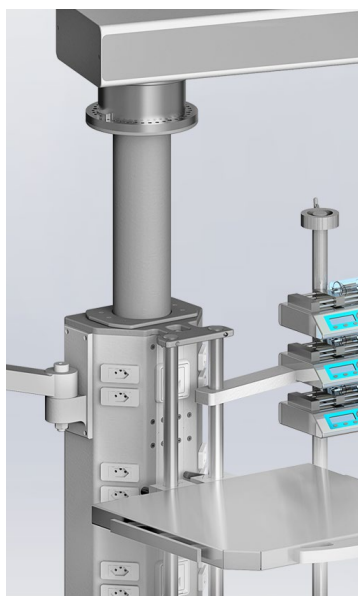

Através de sua tecnologia de freios mecânicos (fricção), pneumáticos, elétricos ou híbridos, permitem a leveza necessária para movimentar as estativas BarrPort de forma simples para a posição desejada aliada à robustez de um produto seguro e eficiente.

Through its technology of mechanical (friction), pneumatic, electric or hybrid brakes, it has the necessary lightness to move BarrPort Supply Systems in a simple way, reaching the desired position, combined with the robustness of a safe and efficient product.

A través de su tecnología de frenos mecánicos (fricción), neumáticos, eléctricos o híbridos, pueden moverse de forma sencilla, alcanzando la posición deseada, combinada con la robustez de un producto seguro y eficiente.

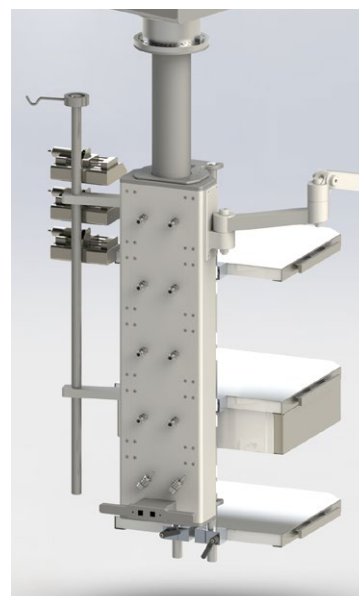

Organize seus cabos deixando-os totalmente ocultos, mantenha sua sala livre de manguerias de gases medicinais, tenha as tomadas elétricas na posição que precisa para conectar diretamente seus mais diversos equipamentos, posicionando-os como necessitar. As estativas BarrPort oferecem a modularidade e segurança necessária para você.

Organize your cables leaving them completely hidden, keep the room free of medical gas hoses, the electrical outlets in the proper position to directly connect the most diverse equipment. BarrPort Supply Systems provide the modularity and security you need.

Organiza tus cables dejándolos completamente ocultos, mantiene el quirófano libre de mangueras de gases médicos, enchufes eléctricos en la posición que necesites para conectar directamente tus equipos más diversos, colocándolos como sea necesario. Las Unidades de suministro BarrPort brindan la modularidad y la seguridad que necesitas.

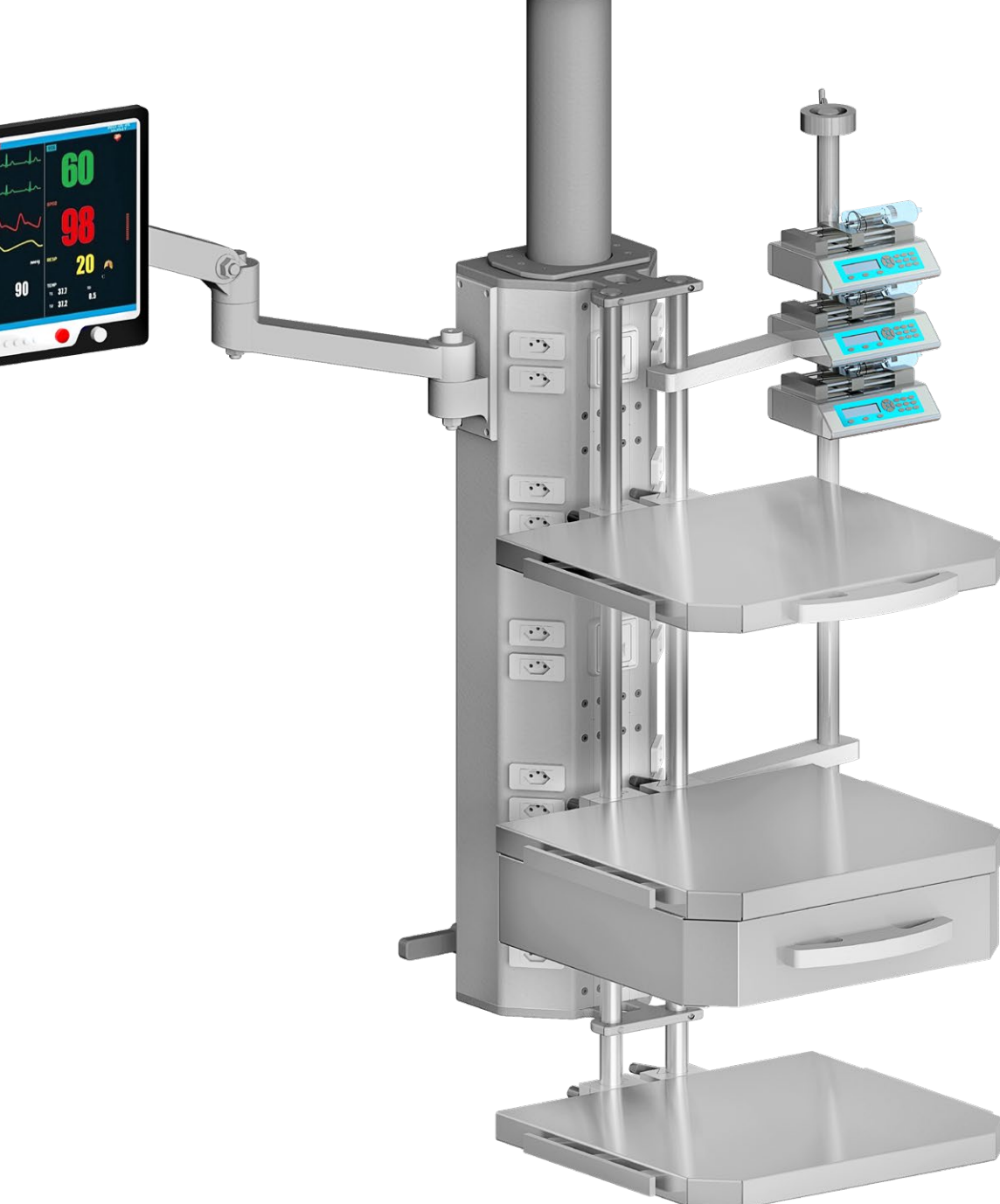

AS CARACTERÍSTICAS CONSTANTES NESTE CATÁLOGO REFEREM-SE A CONFIGURAÇÃO PADRÃO DO EQUIPAMENTO, SENDO QUE PODEM VARIAR DE ACORDO COM AS ESPECIFICAÇÕES CONTIDAS NO MANUAL ANVISA DO REGISTRO BARRFAB.

The features mentioned in this catalog refer to the standard configuration of the product, and may vary according to the specifications contained in the ANVISA guide of the BARRFAB register.

Las características que figuran en este catálogo se refieren a la configuración estándar del equipo, y pueden variar de acuerdo con las especificaciones contenidas en el manual ANVISA del registro BARRFAB.

**EMPRESA E PRODUTOS CADASTRADOS JUNTO À AGÊNCIA NACIONAL DE VIGILÂNCIA SANITÁRIA
SISTEMA DE GESTÃO DA QUALIDADE:**

ISO 9001 - Quality management systems - Requirements

ISO 13485 - Medical devices - Quality management systems - Requirements for regulatory purposes

BOAS PRÁTICAS DE FABRICAÇÃO DE PRODUTOS MÉDICOS - Resolução RDC 16, DE 28/03/ 2013 (ANVISA)

CERTIFICAÇÃO DE PRODUTO:

PORTARIA 54 DO INMETRO DE 01/02/2016 - Conformidade INMETRO

RDC 27 DA ANVISA DE 21/06/2011 - Certificação compulsória

ABNT NBR IEC 60601 - 1:2010 EMENDA 1:2016 - Requisitos gerais para segurança básica e desempenho essencial - equipamento eletromédico

ABNT NBR IEC 60601-1-2 - Compatibilidade eletromagnética - Requisitos e ensaio

ABNT NBR IEC 60601-1-6 - Usabilidade

ABNT NBR IEC 60601-1-9 - Redução dos impactos ambientais

ABNT NBR IEC 60601-2-2 - Segurança básica e desempenho essencial - equipamento cirúrgico

ABNT NBR IEC 60601-2-18 - Segurança básica e desempenho essencial - equipamento endoscópio



comex@barrfab.com.br
+55 54 2628.8800

licitar@barrfab.com.br
+55 54 2628.8806

vendas@barrfab.com.br
+55 54 2628.8818

posvendas@barrfab.com.br
+55 54 2628.8806